

L-159 ALCA

Stavebnice rádiem řízeného elektroletu poháněného dmychadlem



Rozpětí: 780 mm
Délka: 910 mm
Hmotnost letová: 450 g

Model bojového letounu České armády, který je pokračovatelem známého cvičného letounu L-39 Albatros. Stavebnice modelu letadla je v převážné míře vyrobena z extrudovaného polypropylénu EPP. Tento materiál zajišťuje modelu značnou odolnost a životnost. Model díky svým vlastnostem umožňuje příjemné a velice realistické lítání. Model má velice nezálužné letové vlastnosti, je velice příjemný na pilotáž. Starty z ruky jsou úplně bezproblémové, rovněž přistání na díky malé rychlosti nečiní problémy.

Tento model možno doporučit jako první model poháněný dmychadlem, pro vstup do světa proudových modelů. Díky tomu, že pohonná jednotka (dmychadlo) je ukrytá uvnitř trupu, je tento model velice odolný proti případným haváriím a kontaktům se zemí a překážkami. V případě poškození je možná oprava přímo na letové ploše vteřinovým lepidlem.

Model je do značné míry předpracován a jeho dokončení vám zabere málo času. Model není určen začátečníkům, proto není v návodu detailně popsána každá operace. Konstrukci a dokončení modelu musíme přizpůsobit zvolenému pohonu a zvyklostem stavitele.

Seznam dílu stavebnice:

| | |
|-------------------------|-------------|
| Trup z EPP | 5 ks |
| Kabina (transparentní) | 1 ks |
| Polovina křídla z EPP | 2 ks |
| Kormidla z EPP | 2 ks |
| Spojka výškovky | drát 1.5 mm |
| Překližkové díly | 3 ks |
| Ovládací páky | 3 ks |
| Táhla kormidel | 1 + 2 ks |
| Plastový šroub + matice | 1 + 1 ks |
| Magnety | 2 ks |
| Výztuhy křídla | 1 ks |
| Výztuha výškovky | 1 ks |
| Výztuha trupu | 1 ks |

Další potřebné pomůcky ke stavbě:

Vteřinové lepidlo, aktivátor vteřinového lepidla, polyuretanové lepidlo (Purex), epoxy, ostrý nůž

Doporučený pohon:

- 1) Motor kv 4800 ot/V, dmychadlo 60/25 (Alfamodel, 5-listý rotor), 2s lipol 1300-1600 mAh, regulátor 25A
- 2) Motor kv 3600 ot/V, dmychadlo 60/15 mk.2 (Alfamodel, 3-listý rotor), 3s lipol 1300-1600 mAh, regulátor 25A

Stavba modelu:

Před samotnou stavbou si pečlivě prostudujeme stavební návod a připravíme pomůcky ke stavbě. Stavební návod je jen vodítkem k vlastní stavbě. Stavbu přizpůsobíme přepokládanému vybavení a hlavně vlastním stavebním schopnostem.

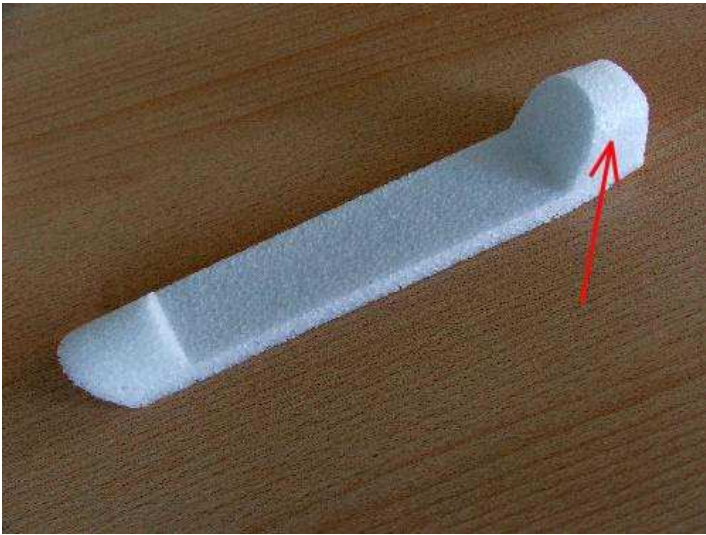

Na spodní díl kabiny přilepíme zadní část.

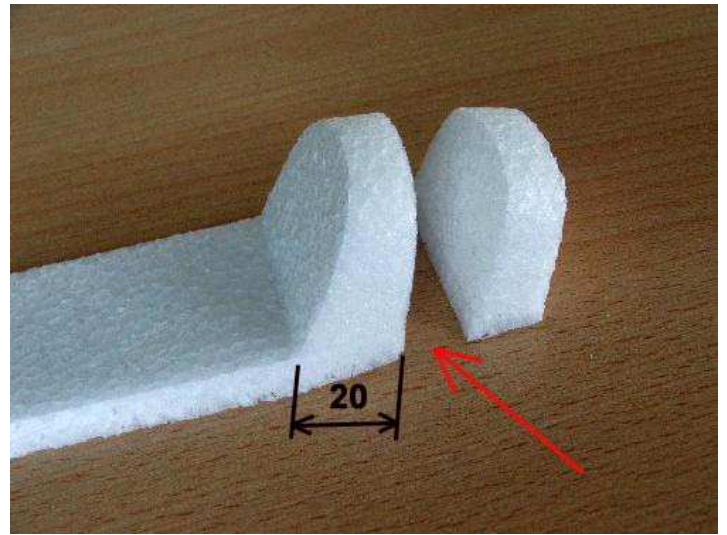

Ostrým nožem rozřízneme v zadní části spodní díl kabiny

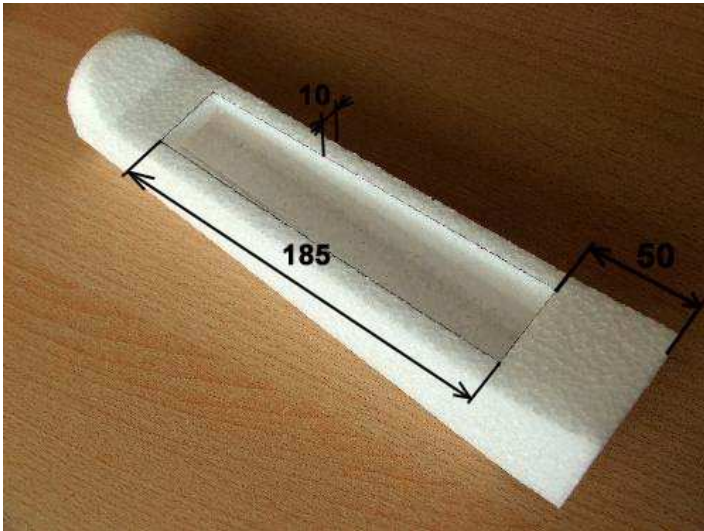

Dle nákresu vyřízneme otvor pro elektroniku.



Ve spodní části zalepíme výztužný uhlíkový pás

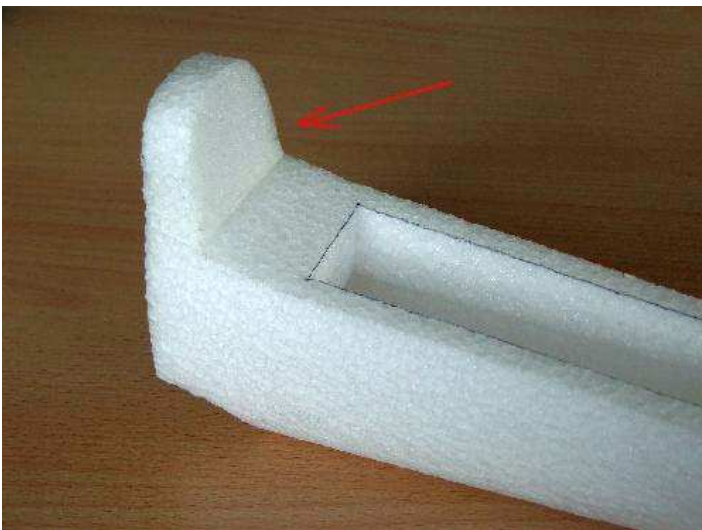

Přilepíme odříznutou část kabiny.

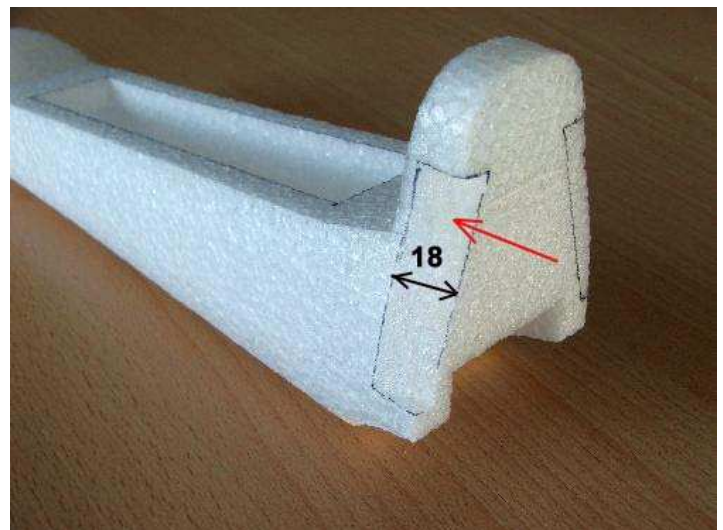

Šikmo odřízneme vyznačenou část pro vstup vzduchu

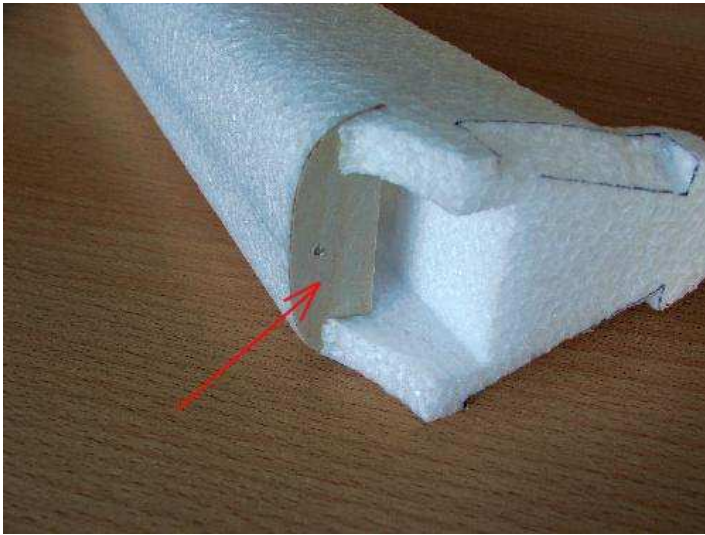

Přilepit překližkovou přepážku

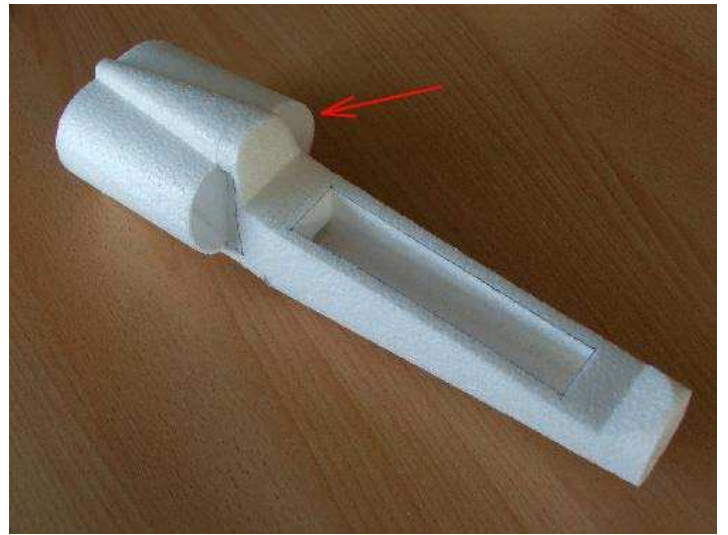

Slepíme dva díly trupu.



Ve spodní části vyřízneme drážku pro kablíky.



Přilepíme další část trupu.

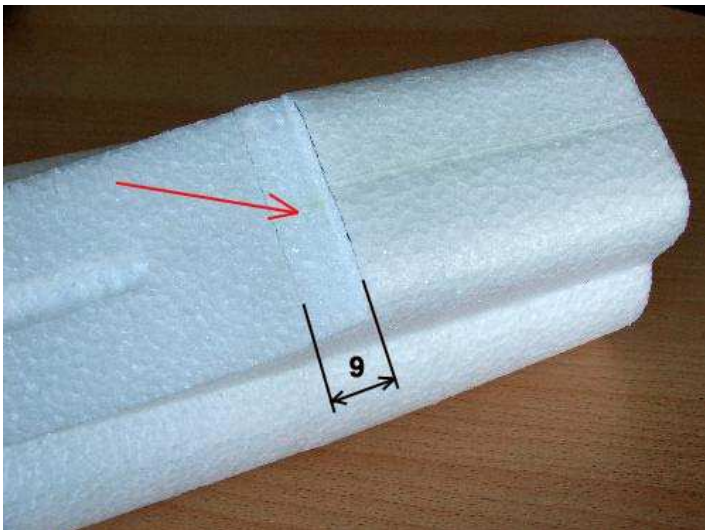

Ve spodní části trupu vyřízneme zářez pro křídlo.



Připravíme otvor pro táhlo výškovky.

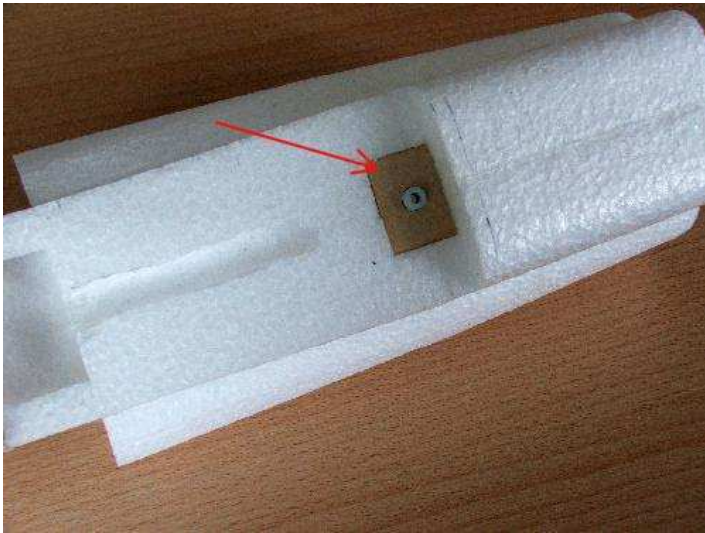

Vydlabat prostor pro destičku s maticí a zalepit.



Přilepit přední část trupu.

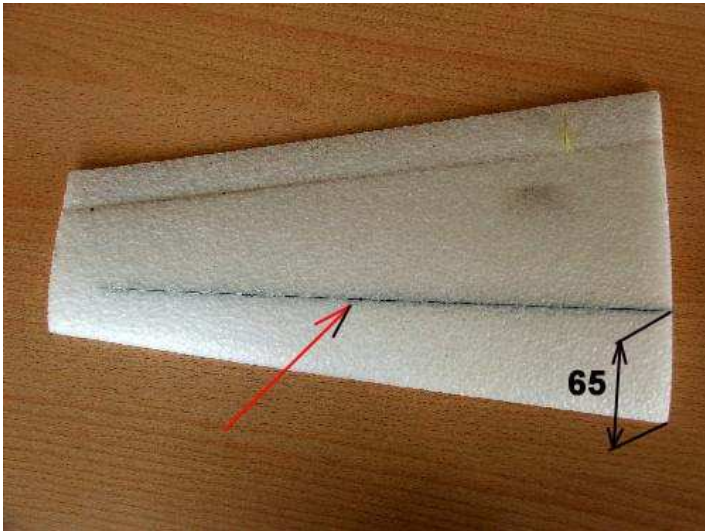

Ostrým nožem zaříznout drážku, vložit plastový pásek a zalepit řídkým vteřinovým lepidlem.

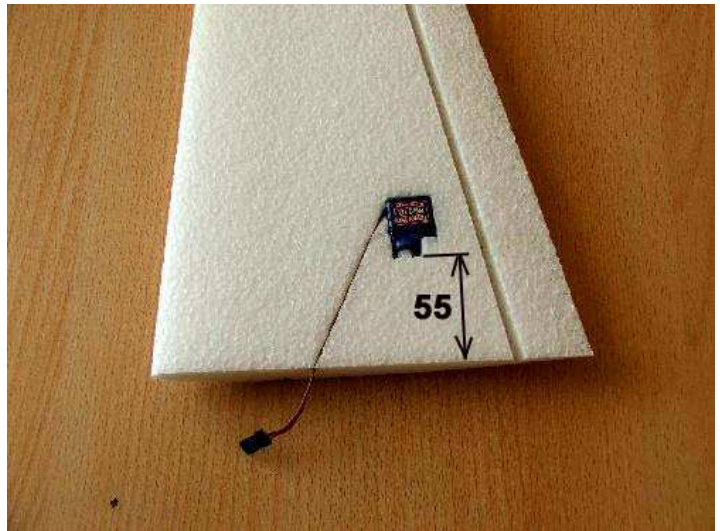

Zhotovit otvor pro servo křidélek.

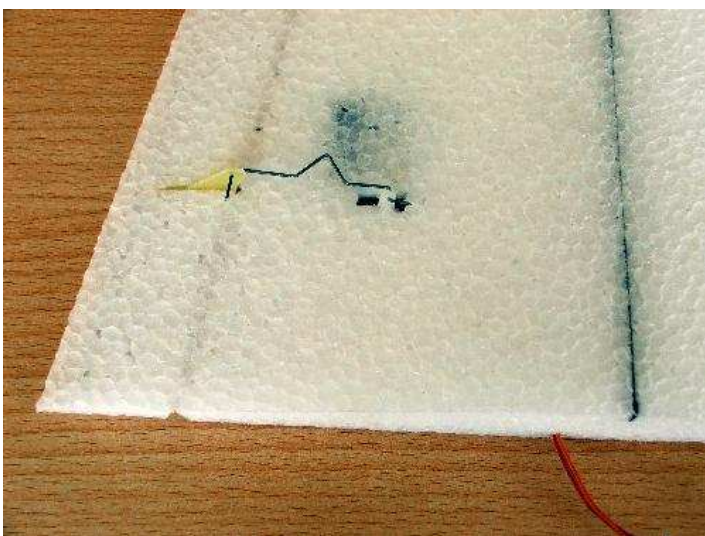

Na horní straně křídla zalepit ovládací páku a proříznout drážku pro páku serva

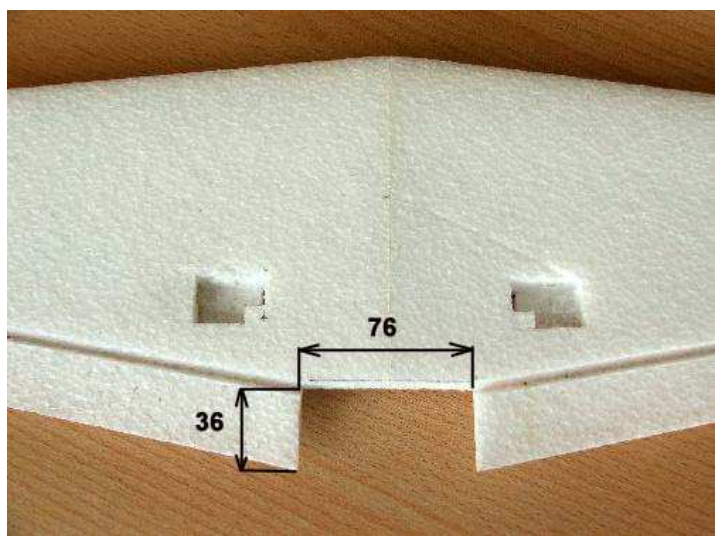

Obě poloviny křídla slepit a odříznout střední část křidélek.

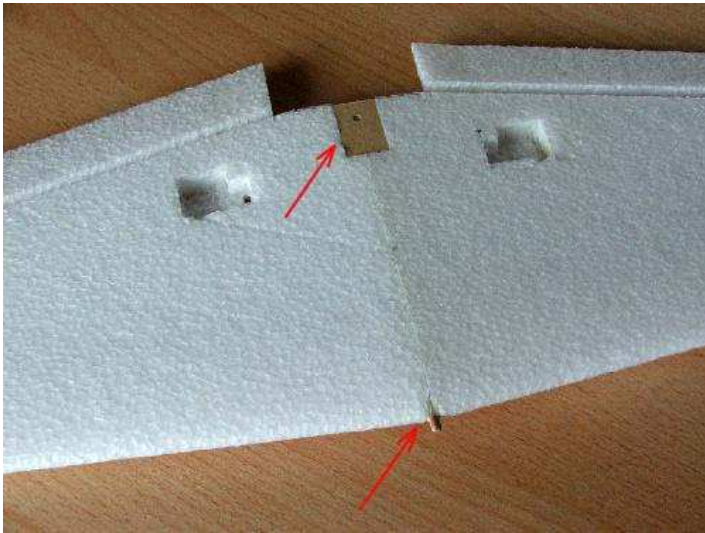

Přilepit překližkovou destičku a kolík pro upevnění křídla



Na konce křídel přilepit „přídavné nádrže“

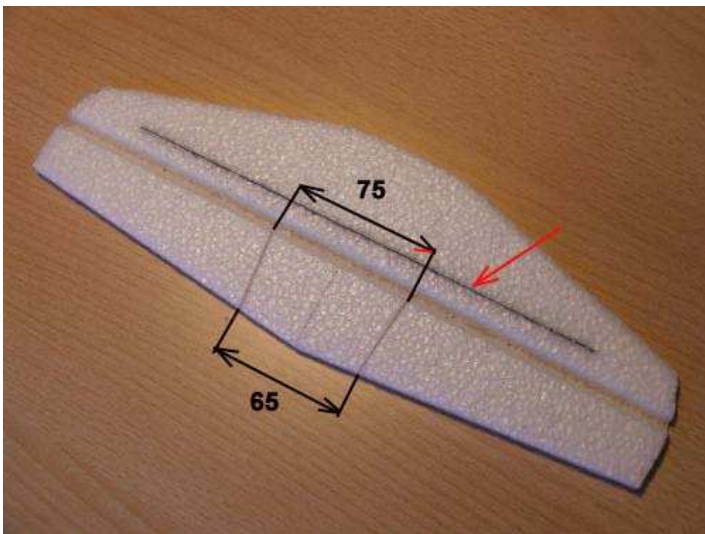

Odříznout pohyblivé části výškovky.
Proříznout drážku a řídkým vteřinovým lepidlem zalepit uhlíkový pásek.

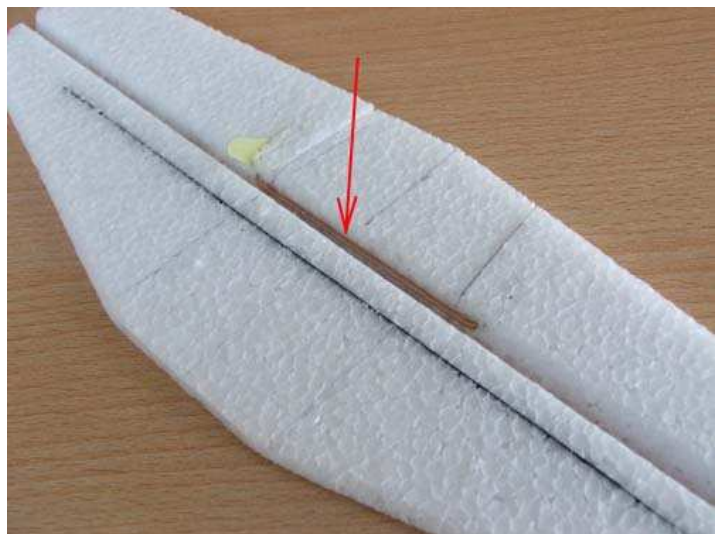

Pohyblivé části výškovky spojit drátem ohnutým do „U“



Slepit trubku z papíru



Papírovou trubku vložit a zalepit do zadní části trupu

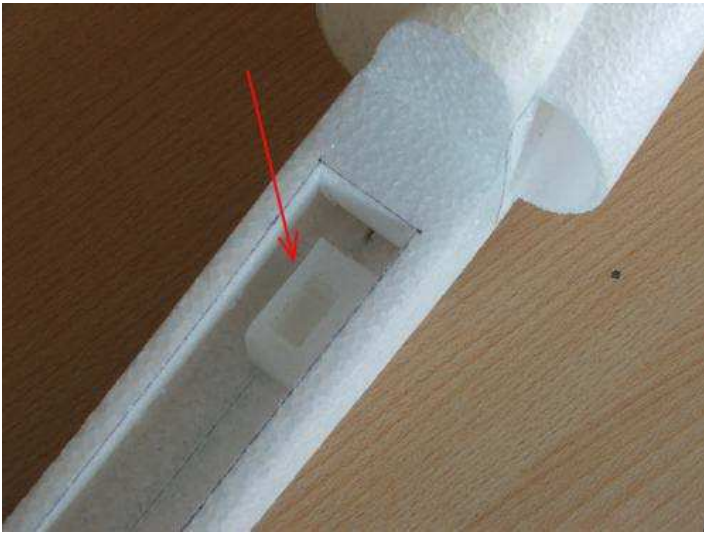

Ze zbytku EPP zhotovit lože pro servo výškovky.

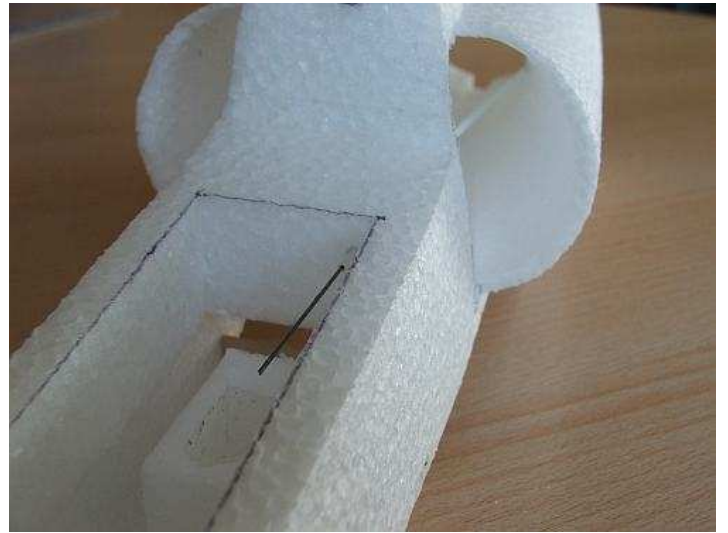

Instalovat táhlo výškovky.



Na odnímací část kabiny přilepit EPP destičku.

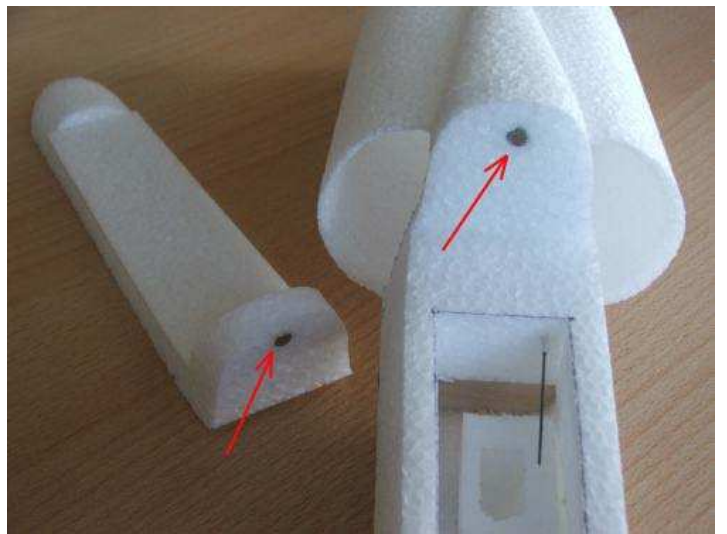

Vteřinovým lepidlem přilepíme magnety pro uchycení kabiny v zadní části.

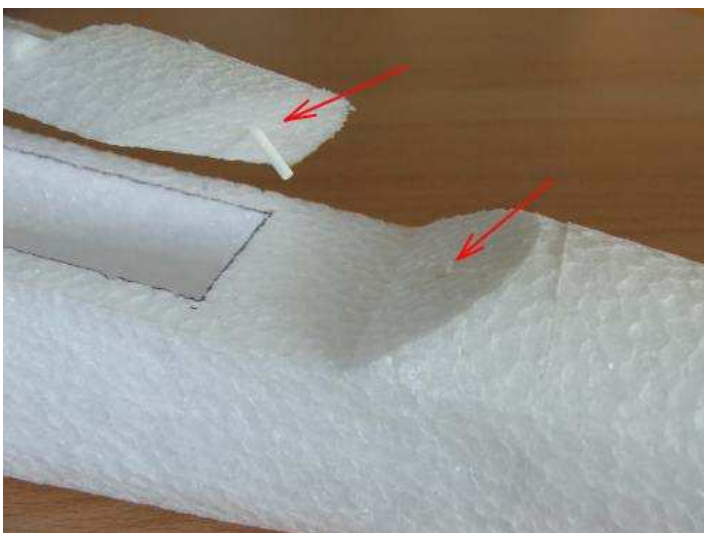

V přední části kabiny zalepíme kolíček a trubičku pro uchycení kabiny.



Připravíme prodlužovací kabel pro motor.

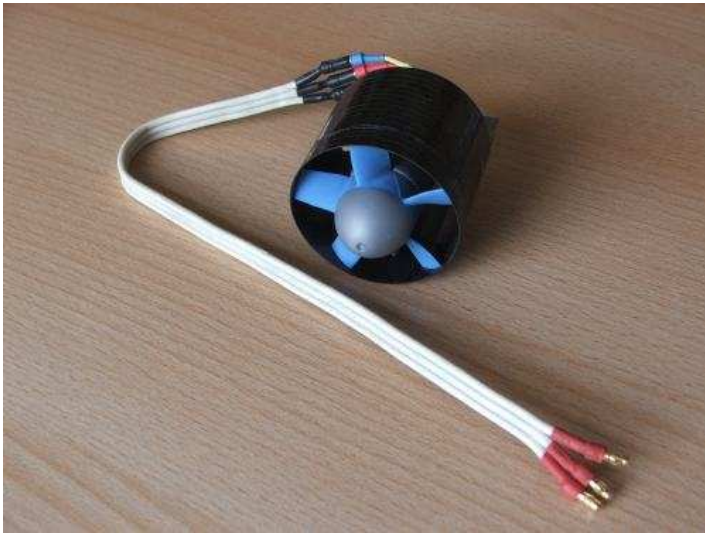

Dle pokynu výrobce sestavit dmychadlo.



Dmychadlo spolu s motorem instalovat do střední části trupu.



Na zadní část trupu přilepit výškovku a směrovku.



Zadní část trupu přilepit až po odzkoušení pohonu a určení polohy těžiště.



Po nabarvení modelu přilepíme rám kabiny z papíru.



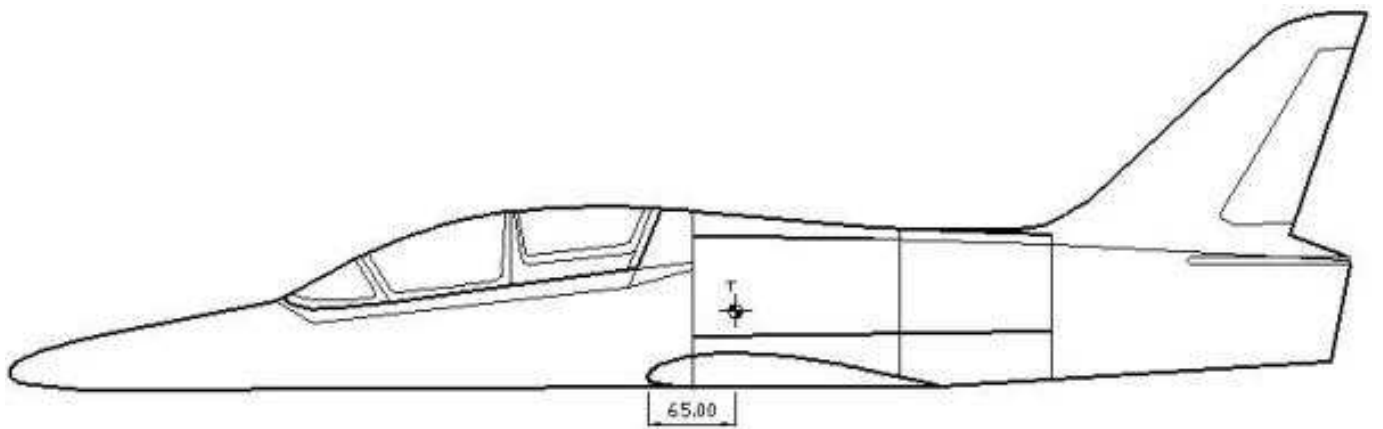
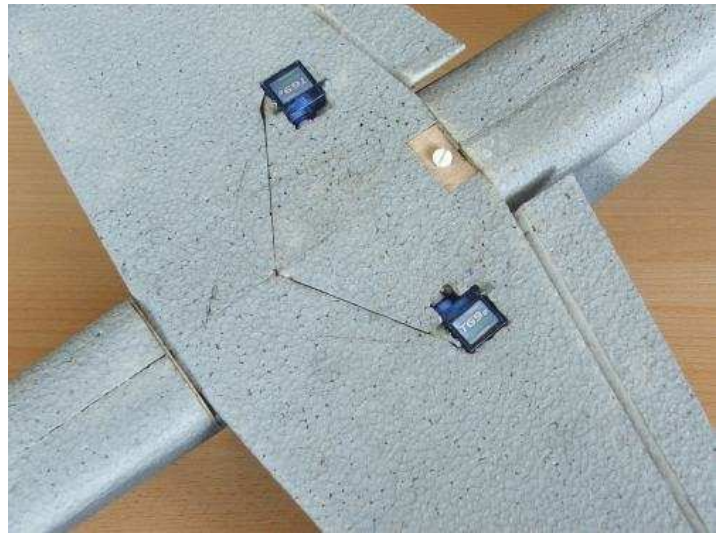

Akumulátory a elektronickou výbavu rozmístíme tak, aby těžiště vyšlo **65 mm** od náběžné hrany. Měřeno v místě styku křídla s trupem.



Model barvíme vodouředitelnými akrylátovými barvami. Barvu nanášíme válečkem, nebo štětcem. Štětec použijeme s hrubšími štětiniami, aby se barva dostala i do pórů materiálů. Případně můžeme barvu nanést stříkáním stříkáací pistolí.

Před prvním letem zkontrolujeme polohu těžiště, kterou upravíme posouváním akumulátorů.

Výchylky kormidel nastavíme pro začátek asi na 20-30° u k řidělek a na 15-25° u výškovky.

Pro první lety si vybereme bezvětrné počasí.

Model startujeme s motorem na plno, hodem mírně nahoru. Pro první lety je vhodné požádat o hod modelu pomocníka.

Létáme vždy tak, abychom svým provozem neohrožovali sebe, ani své okolí.

Mnoho šťastných chvil při létání přeje výrobce

Libor Mašík

Kobeřice

Česká republika

www.lm-model.cz