

Bf-109E

Stavebnice rádiem řízeného elektroletu



Rozpětí:	1100 mm
Délka:	960 mm
Hmotnost letová:	700-900 g

Model známého Německého stíhače z 2. světové války. Jedná se o jednu z prvních verzí, která se objevila na bojištích v začátku války a je známá hlavně z „Bitvy o Británii“

Stavebnice modelu letadla je v převážné míře vyrobena z extrudovaného polypropylénu EPP. Tento materiál zajišťuje modelu značnou odolnost a životnost. Model díky svým vlastnostem umožňuje příjemné lítání i náročnější akrobacii, případně vzdušné souboje.

Model díky použitému materiálu přežije mnohé havárie bez poškození a v případě poškození je možná oprava přímo na letové ploše.

Model je do značné míry předpracován a jeho dokončení vám zabere málo času. Model není určen začátečníkům, proto není v návodu detailně popsána každá operace. Konstrukci a dokončení modelu musíme přizpůsobit zvolenému pohonu a zvyklostem stavitele.

Seznam dílů stavebnice:

Trup z EPP	5 ks
Kabina (transparentní)	1 ks
Polovina křídla z EPP	2 ks
Kormidla z EPP	2+2 ks
Spojka výškovky	balza 4x 10 mm
Překližkové díly	5 ks
Ovládací páky	3 ks
Táhla kormidel	1 + 2 ks
Plastový šroub + matice	1 + 1 ks

Další potřebné pomůcky ke stavbě:

Vteřinové lepidlo, aktivátor vteřinového lepidla, polyuretanové lepidlo (Purex), epoxy, ostrý nůž

Doporučený pohon:

el motor řady **AXI 2808/14**, případně ekvivalent, regulátor 40A

Akumulátor: 3s Li-pol 2200 mAh

Vrtule: 9/5“ - 10/5“

Stavba modelu:

Před samotnou stavbou si pečlivě prostudujeme stavební návod a připravíme pomůcky ke stavbě. Stavební návod je jen vodítkem k vlastní stavbě. Stavbu přizpůsobíme předpokládanému vybavení a hlavně vlastním stavebním schopnostem.

el. motor
AXI 2808/14

regulátor

servo výškovky

akumulátor

přijímač

táhlo výškovky

motorová
přepážka 1

2

C.G. 66 mm

servo křidélek

4

3

Spodní strana křídla

2 x kolík Ø 4 mm

60 mm

3

80 mm

Horní strana křídla

uhlíkový pás

66 mm

překližka

2

4

3

1a

1

Výškovka

240

25

180

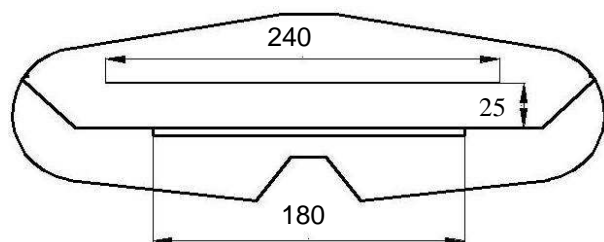
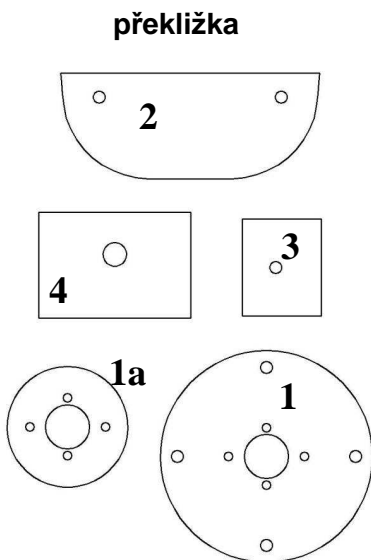
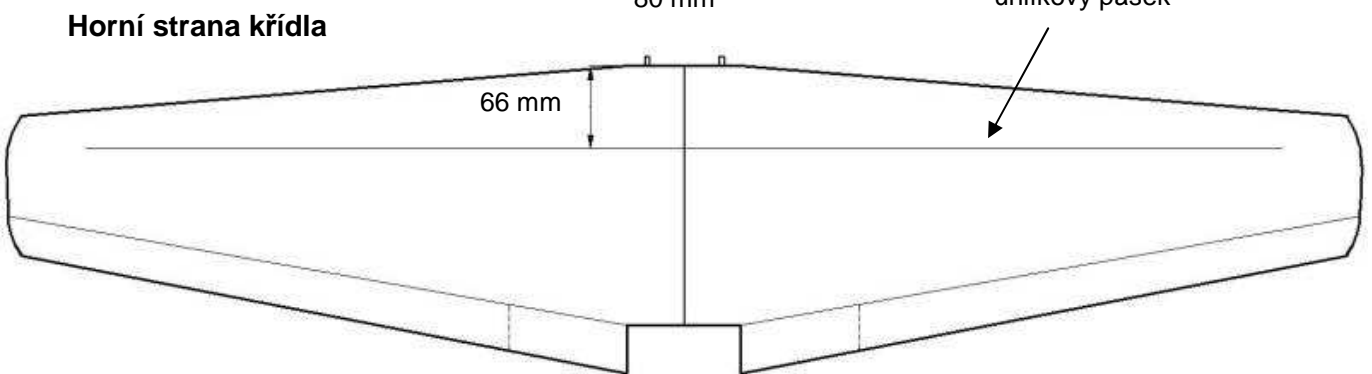
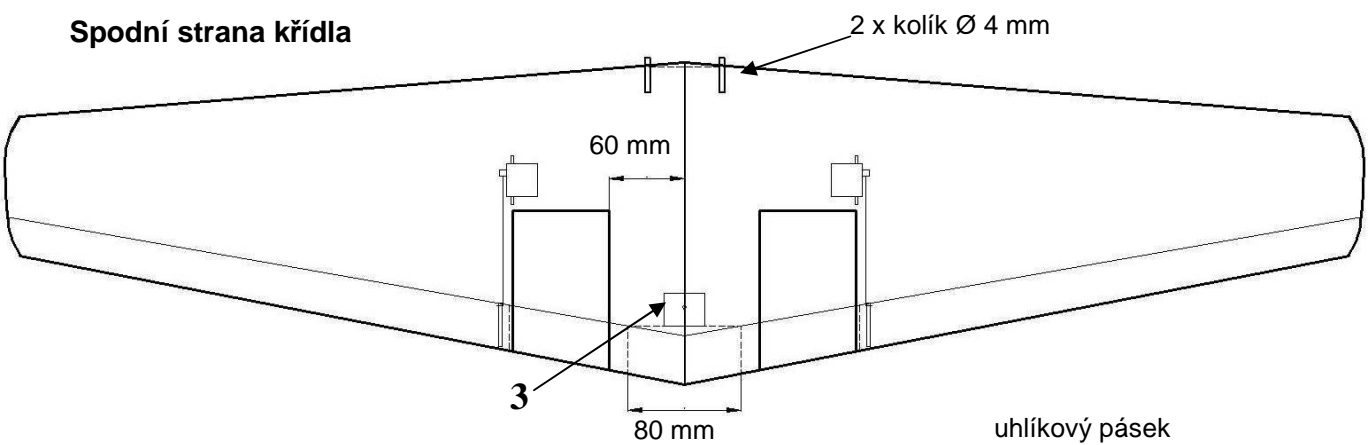
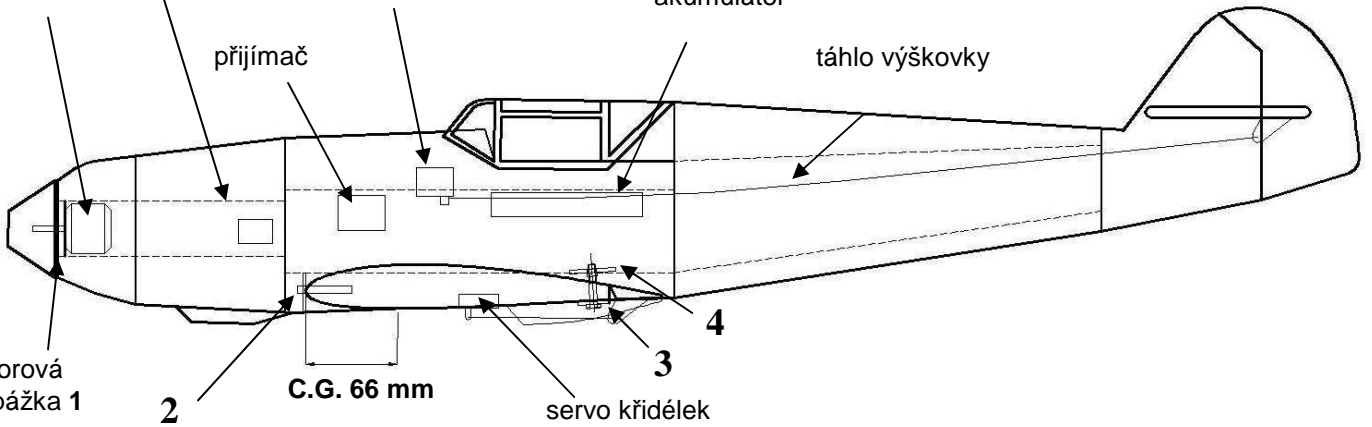



Na pohyblivou část výškovky přilepit výztuhu z balzy 8x4 mm.



Pevnou část výškovky proříznout a vložit uhlíkový pásek 8x 0,3 mm.



Výztuhu z uhlíku zalepit vteřinovým lepidlem

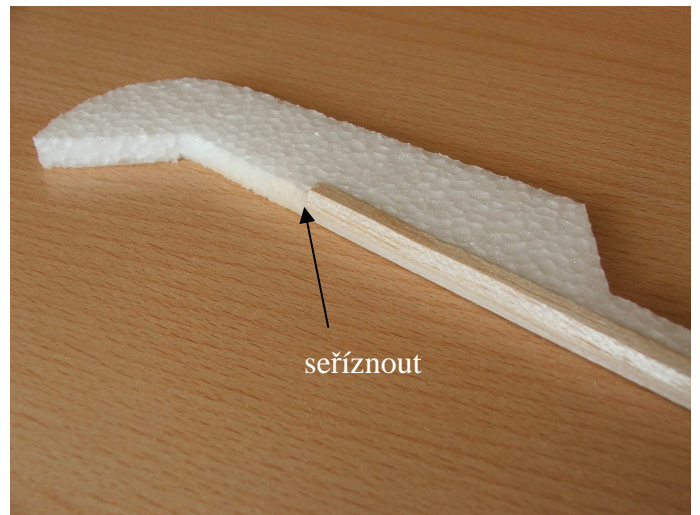

Přední hranu seříznout do „V“



Pevnou část výškovky přilepit na poslední díl trupu. Přilepit pevnou část směrovky.



Nalepit výztuhy z balzy trojúhelníkového průřezu.



Odříznout spodní část středního dílu trupu.

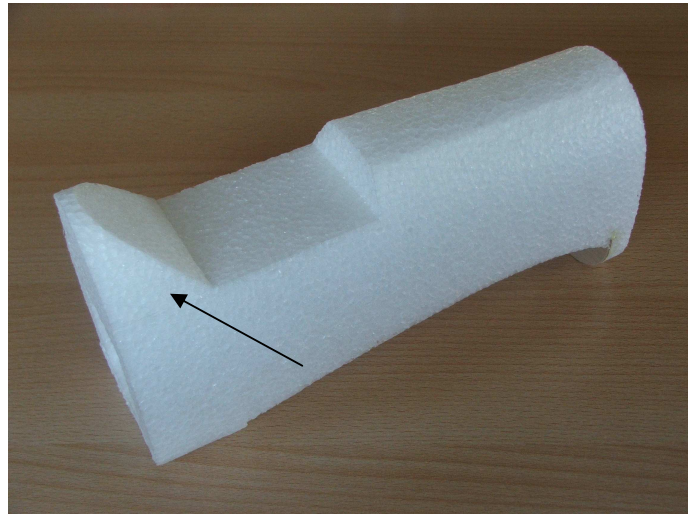

Přilepit zadní část kabiny

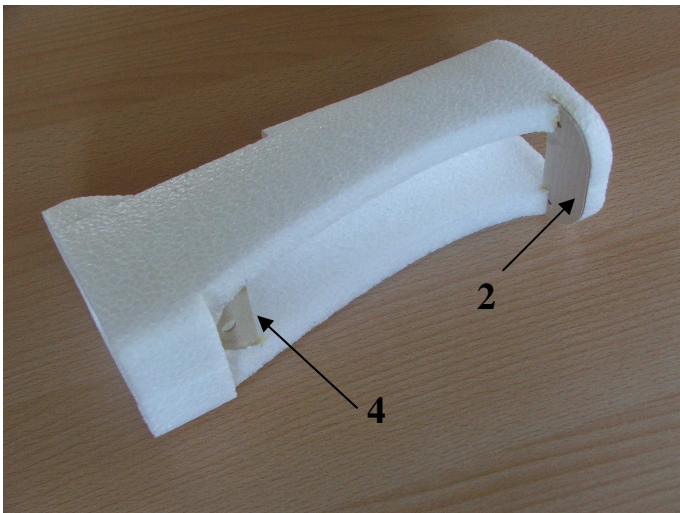

Přilepit přední a zadní překližkový díl pro upevnění křídla

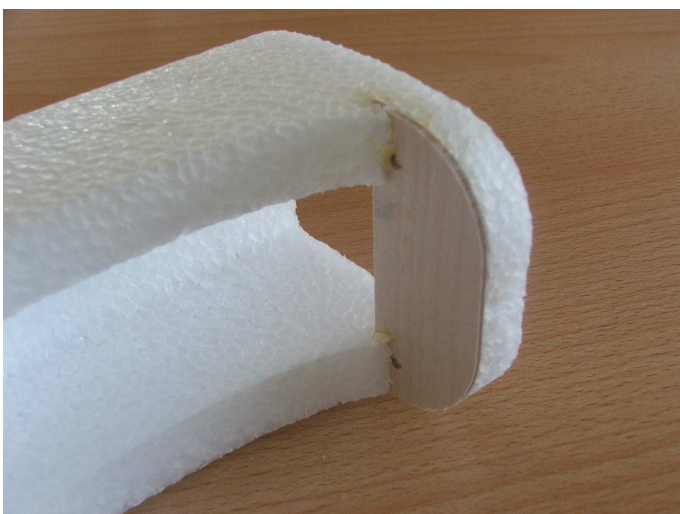
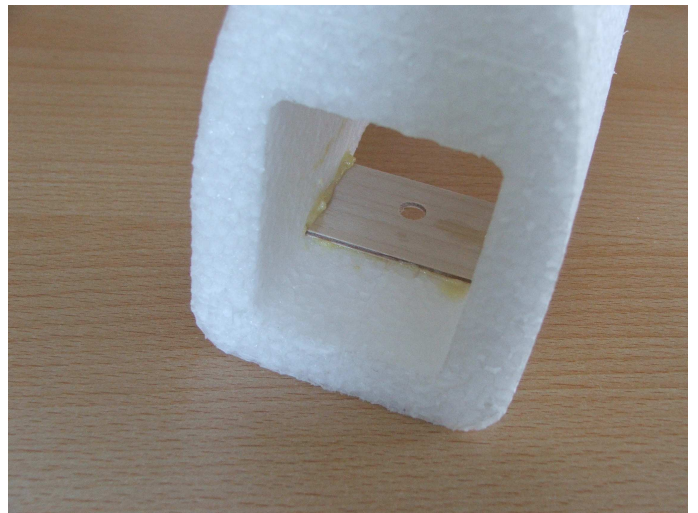

Pro zalepení předního překližkového dílu zhotovit zářez do trupu.

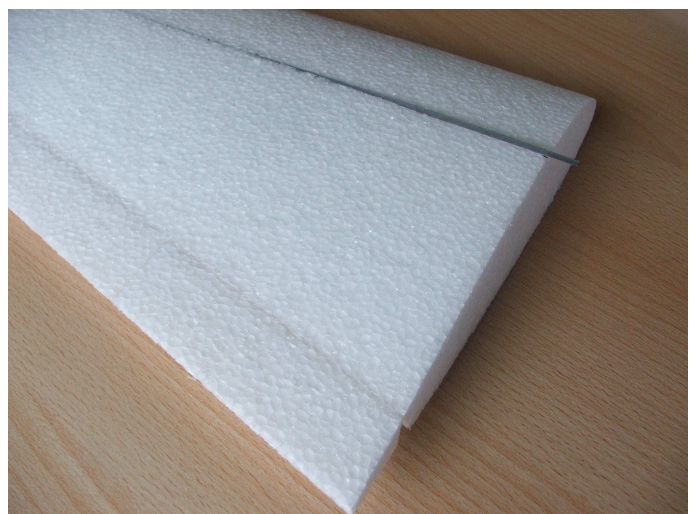

Ostrým nožem vyříznout drážku a vložit uhlíkový pásek. Pásek musí přesahovat ve středu křídla asi 10 mm.

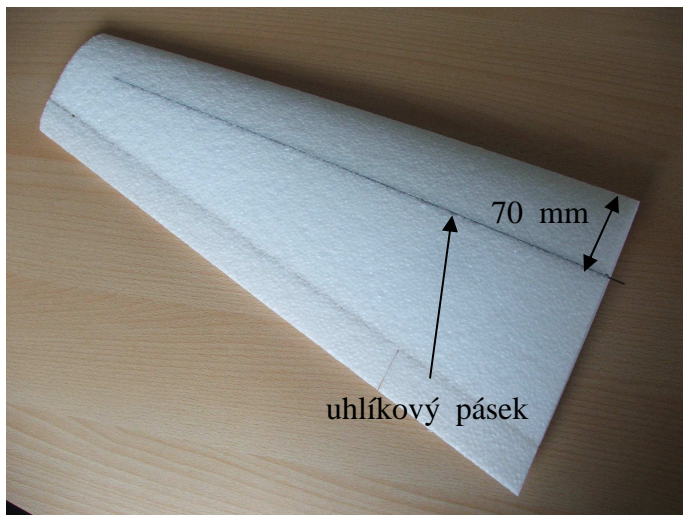

Uhlíkový pásek zalepit řídkým vteřinovým lepidlem.

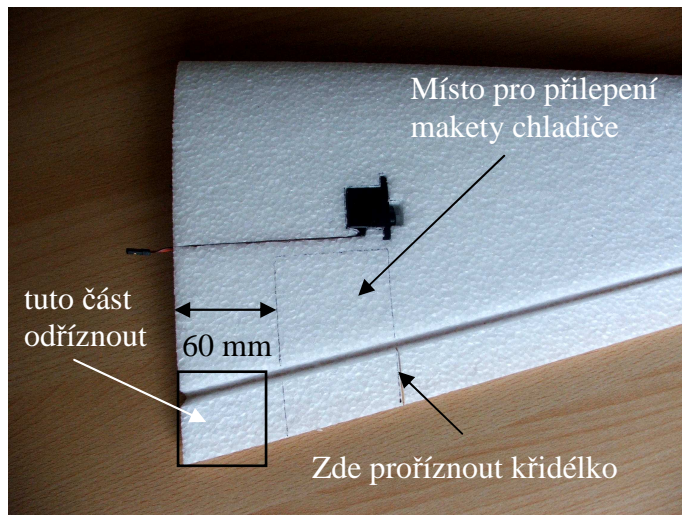

Vyříznout a vydlabat otvor pro serva. Kablík serva vložit do zářezu v křídle.

Křídélko v označeném místě naříznout.

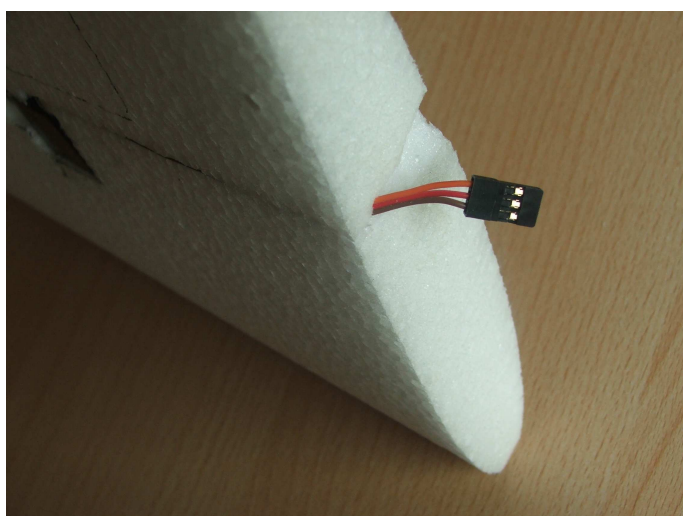

V kořenovém profilu křídla zhotovit zářez pro konektor serva

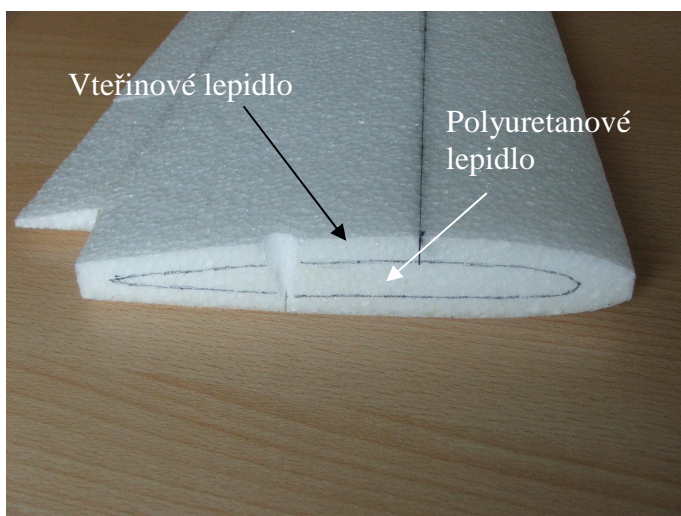

Obě poloviny křídla slepit dohromady. Střed profilu lepit polyuretanovým lepidlem, obvod vteřinovým lepidlem.



Křídlo nasadit na střední díl trupu a vyznačit otvory pro kolíky křídla.



Zalepit dva dřevěné kolíky. Na střední spodní část křídla nalepit odřezanou část trupu.



Přilepit makety chladičů

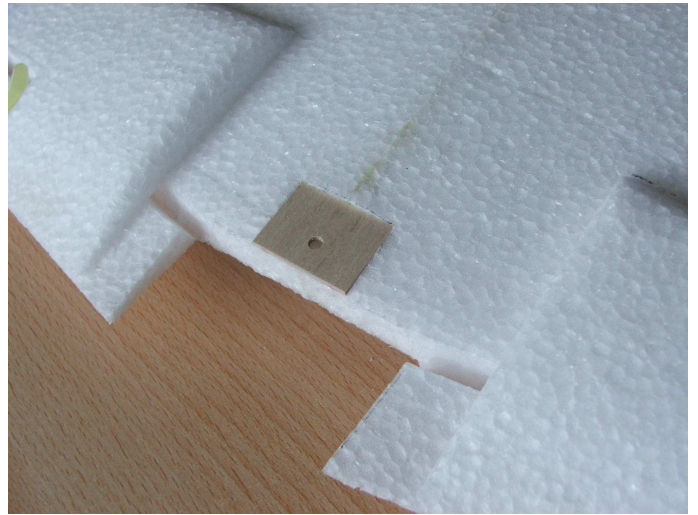

Seříznout střed křídla a přilepit destičku pro upevňovací šroub.

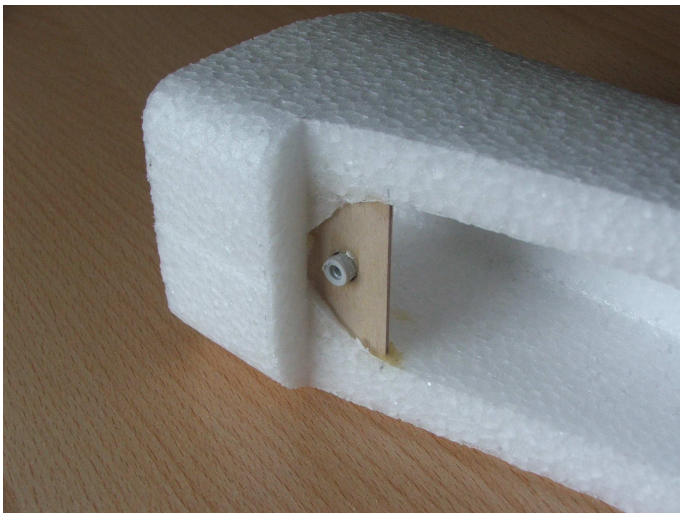

Do připraveného otvoru vložit a zalepit plastovou matici.

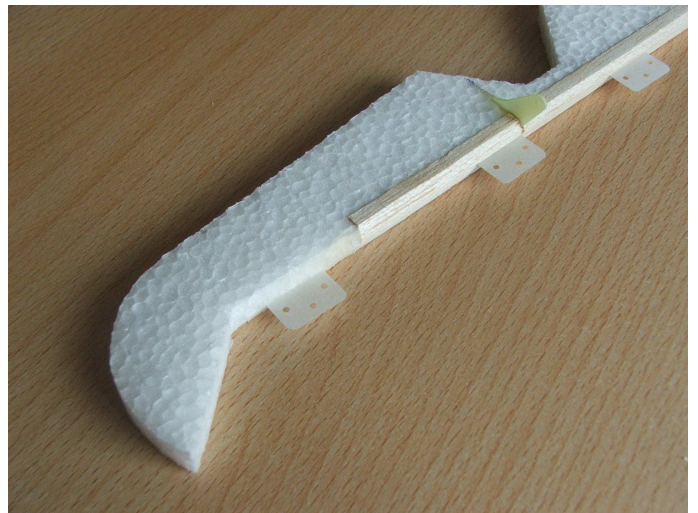

Vyříznout zářezy pro panty. Vyříznout zárez pro ovládací páku a páku zalepit.



Provrtat otvor pro táhlo výškovky



Slepit zadní část trupu.

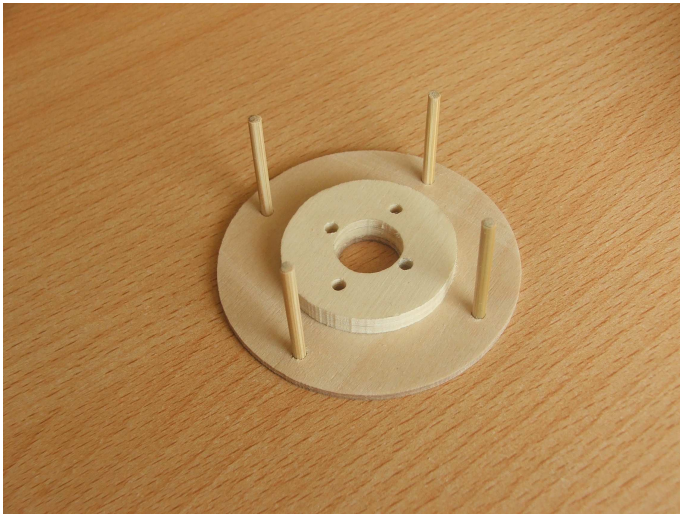

Sestavit a slepit motorovou přepážku



Před přilepením motorové přepážky vyříznout drážku pro kabely motoru.



Motorovou přepážku přilepit na přední část trupu.

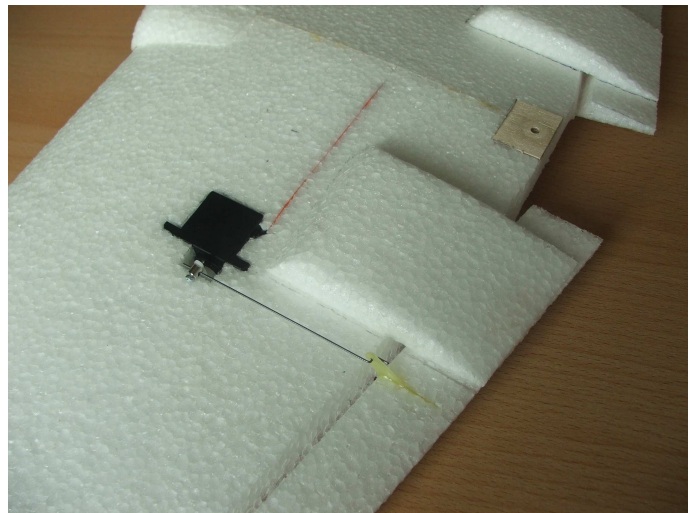

.Vyříznout zářez a zalepit ovládací páku křídélka. Táhlo zhotovit z ocelového drátu 0,8 mm

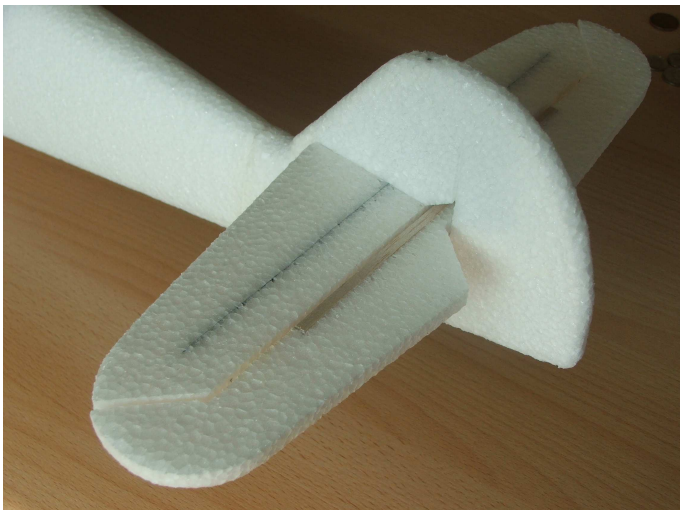

Sestavit kormidla, zalepit panty výškovky. Přilepit směrovku.



Slepit přední část trupu



.Na přední část trupu přilepit makety výfuků a chladiče

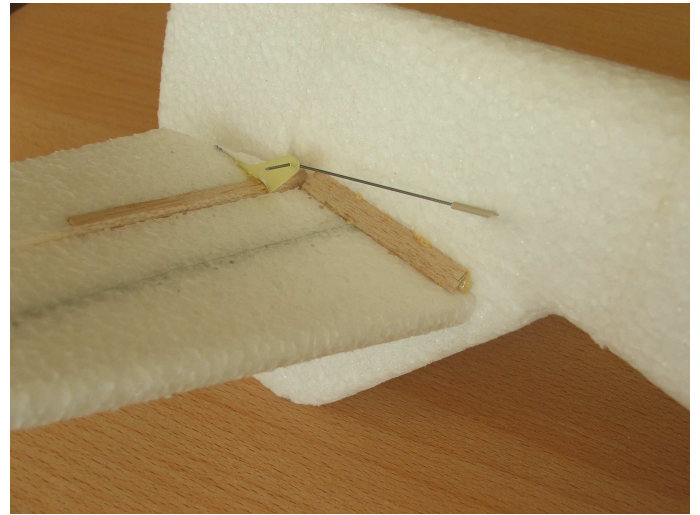

Do předem připraveného otvoru instalovat táhlo výškovky.

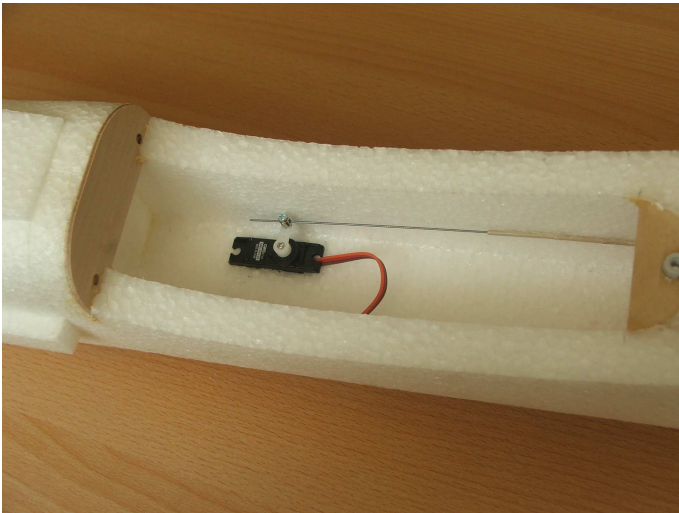

.Na přední část trupu přilepit makety výfuků a chladiče



Ostříhnout kabinu a nalepit orámování



Po nabarvení modelu kabinu přilepíme na trup.

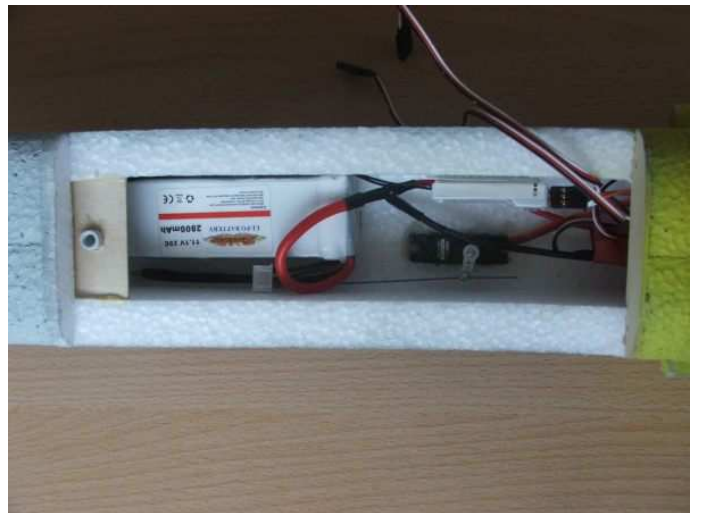

Výbavu modelu rozmístíme tak, aby těžiště vyšlo dle doporučení



Model barvíme vodouředitelnými akrylátovými barvami. Barvu nanášíme válečkem, nebo štětcem. Štětec použijeme s hrubšími štětiniami, aby se barva dostala i do pórů materiálů. Případně můžeme barvu nanést stříkáním stříkací pistolí.

Před prvním letem zkontrolujeme polohu těžiště, kterou upravíme posouváním akumulátorů.

Výchylky kormidel nastavíme pro začátek asi na 20-30° u k řídělek a na 15-25° u výškovky.

Pro první lety si vybereme bezvětrné počasí.

Model startujeme s motorem na plno, hodem mírně nahoru. Pro první lety je vhodné požádat o hod modelu pomocníka.

Létáme vždy tak, abychom svým provozem neohrožovali sebe, ani své okolí.

Mnoho šťastných chvil při létání přeje výrobce

Libor Mašík

Kobeřice

Česká republika

www.lm-model.cz